



BAUKULTURKOMPASS Nr. 4

KONSTRUKTION

erschienen im September 2014

MODUL ZUG UND DRUCK DAS GLEICHGEWICHT DER KRÄFTE

AUTOREN

Dr Wolfgang Richter, Arch DI Christian Schmiri
Architektur-technik+schule salzburg

TITEL

Download 2: Aufgaben

Der Baukulturkompass ist ein Produkt von



Aufgabe 1

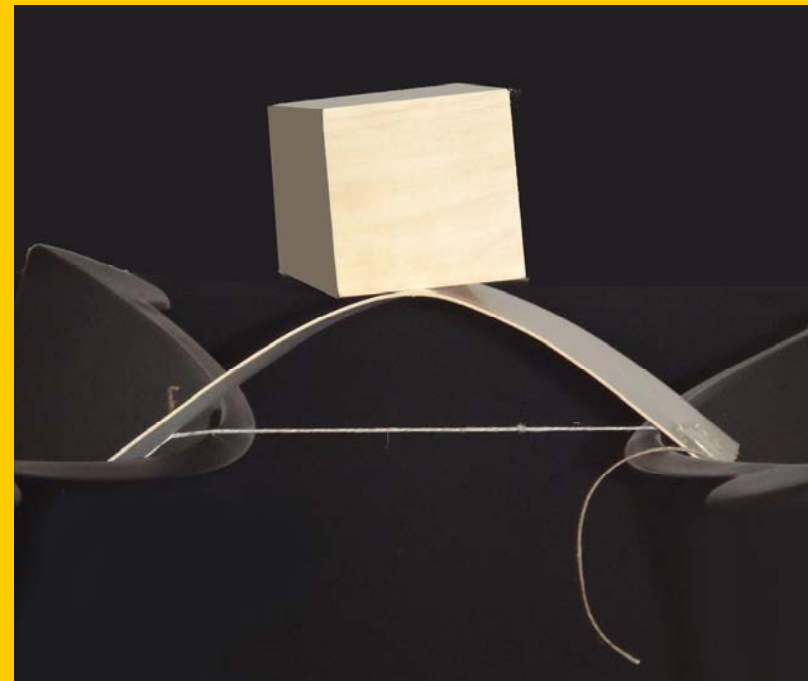
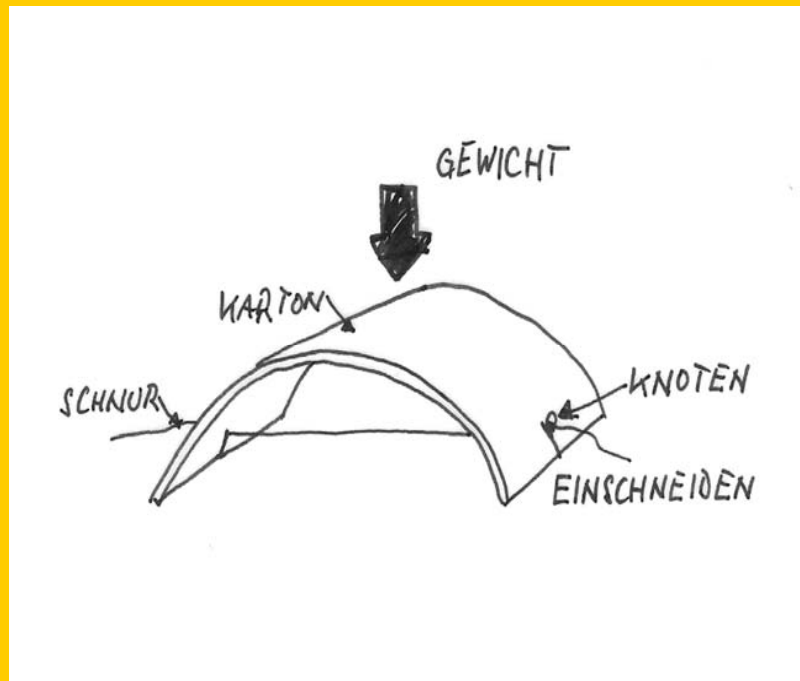

Material: Kartonstreifen 20 x 6 cm, Schnur, Holzblock zur Belastungsprobe
Als Auflage: 2 Sessellehnen oder 2 Tische

Aufgabe 2a

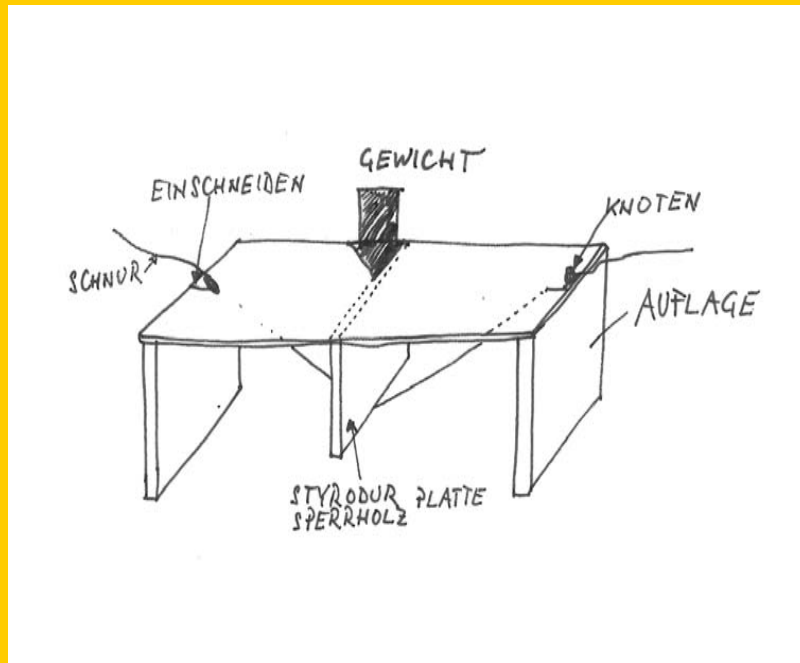

Material: Kartonstreifen 20 x 6 cm, Styrodurplatte oder Sperrholz 8 x 6 x 1 cm, Schnur
Holzblock zur Belastungsprobe
Als Auflage: 2 Sessellehnen oder 2 Tische

Aufgabe 2b

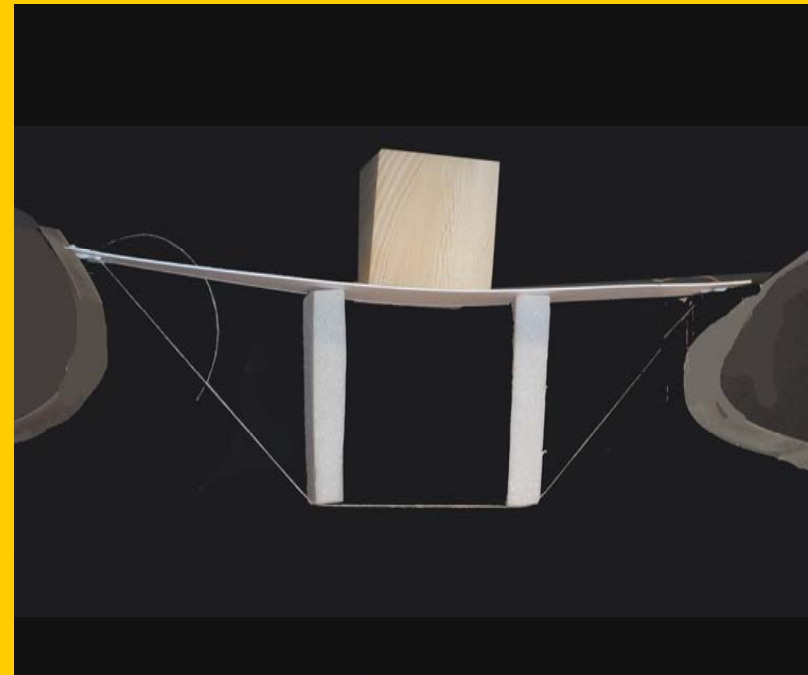
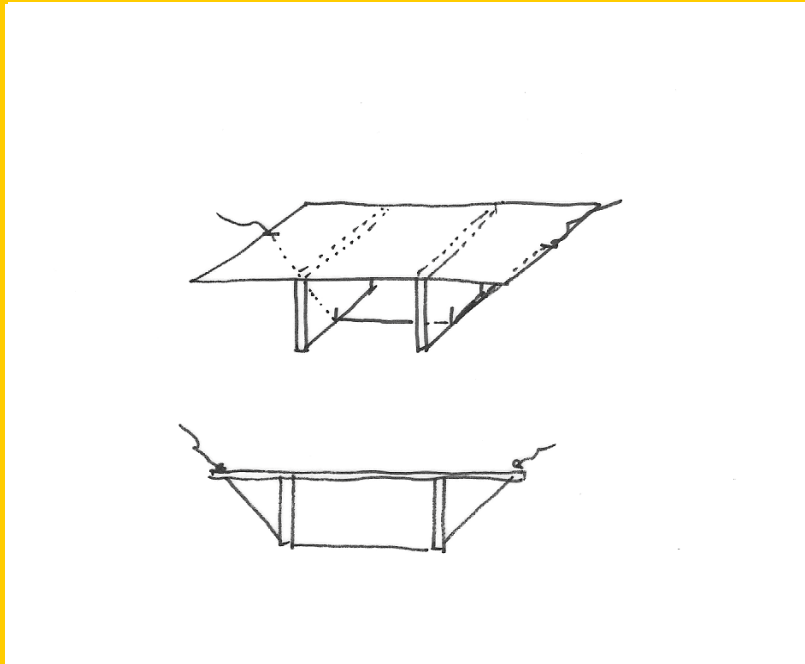

Material: Kartonstreifen 20 x 6 cm, 2x Styrodurplatte /Sperrholz 8 x 6 x1 cm, Schnur
Holzblock zur Belastungsprobe
Als Auflage: 2 Sessellehnen oder 2 Tische

Aufgabe 3

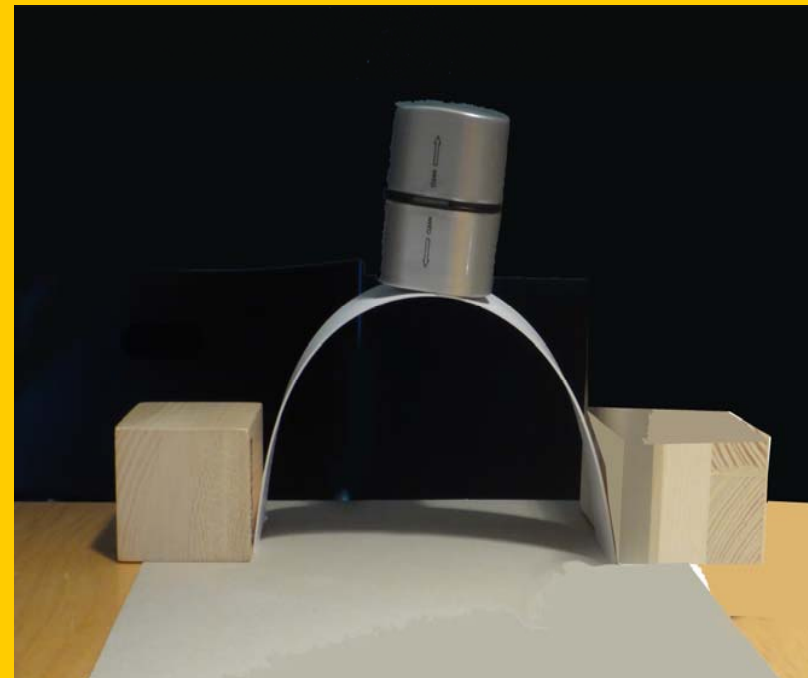
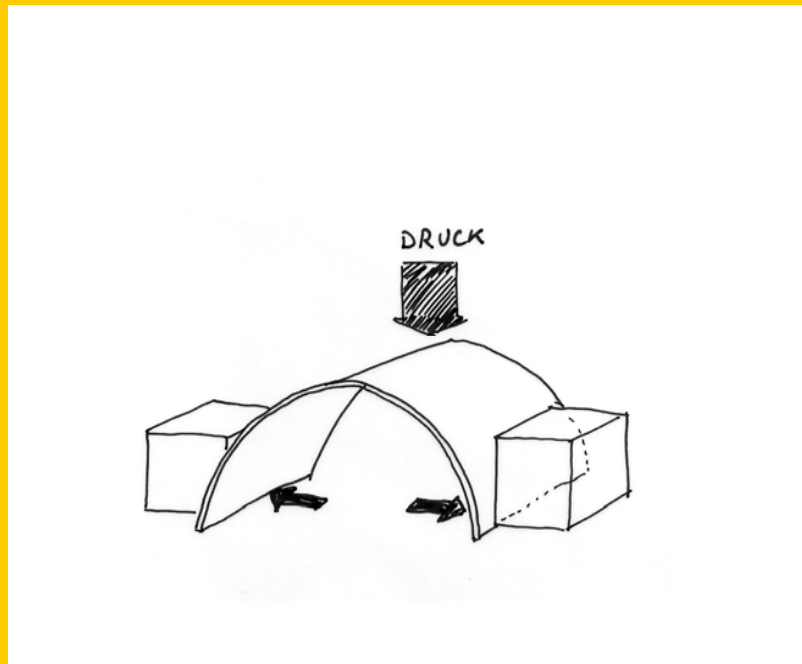

Material: Kartonstreifen 20 x 6 cm, 2 Holzblöcke als Gegenlager
Holzblock zur Belastungsprobe

Aufgabe 4

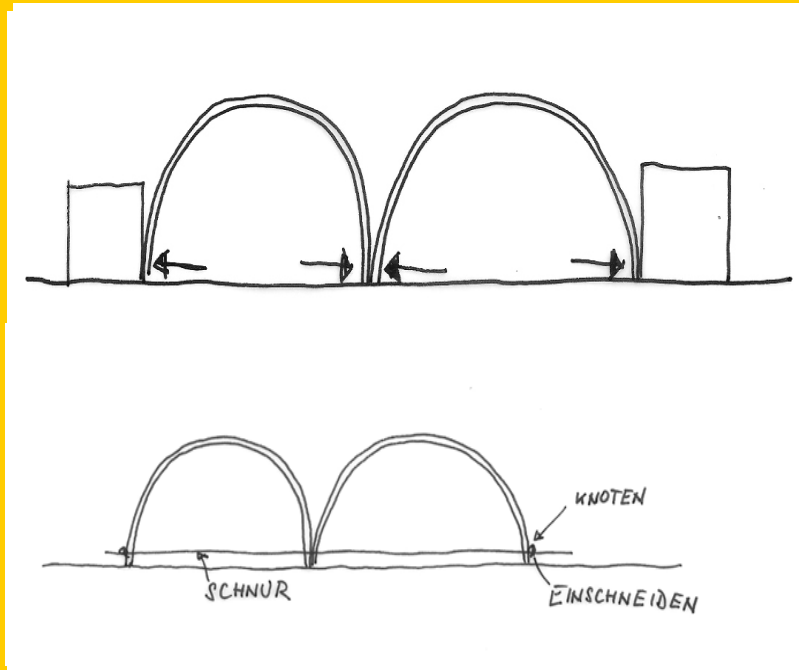

Material: 2 Kartonstreifen 20 x 6 cm
2 Holzblöcke als Gegenlager
Schnur als Gegenlager

Aufgabe 5a

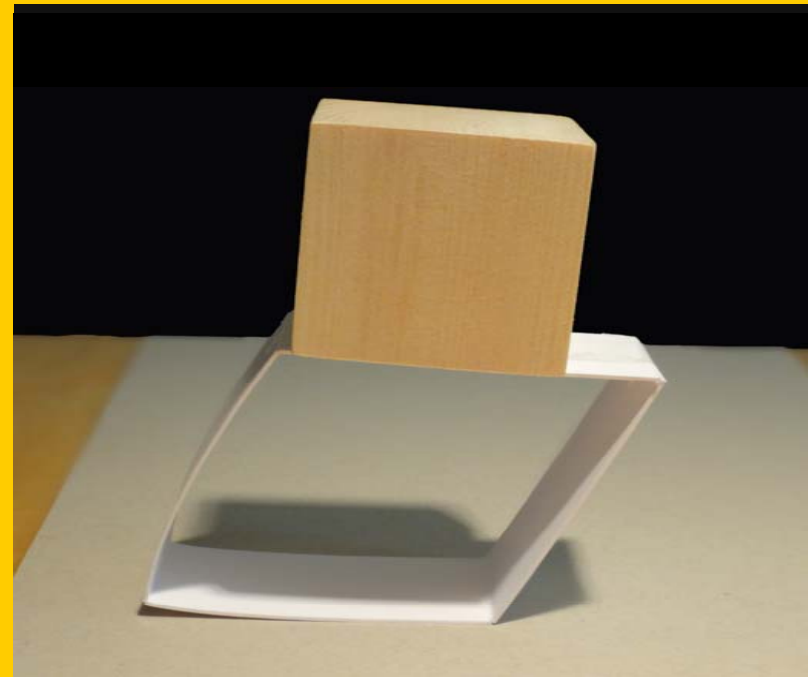
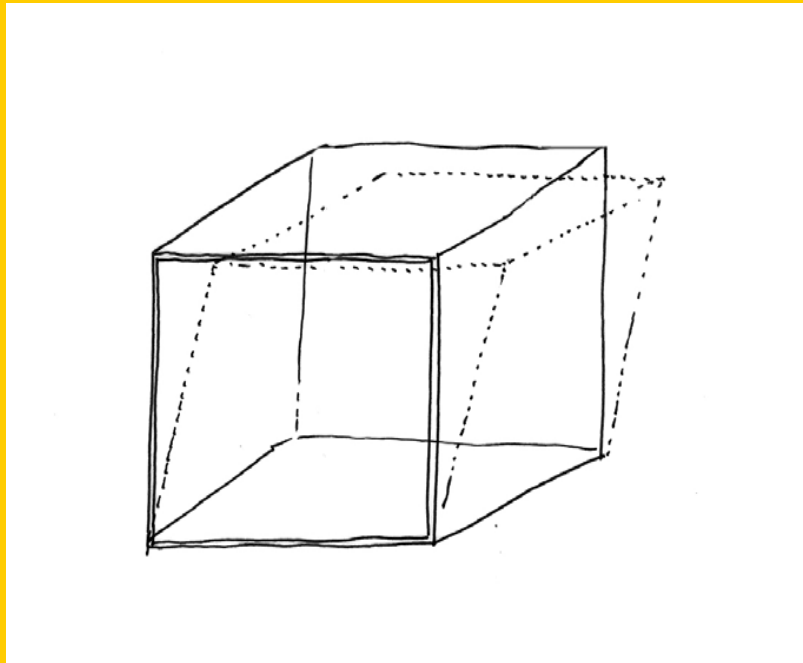

Material: Kartonstreifen 10 x 40 cm, falten in 10 cm Abständen, mit Klebeband verbinden
Holzwürfel zur Belastungsprobe

Aufgabe 5b

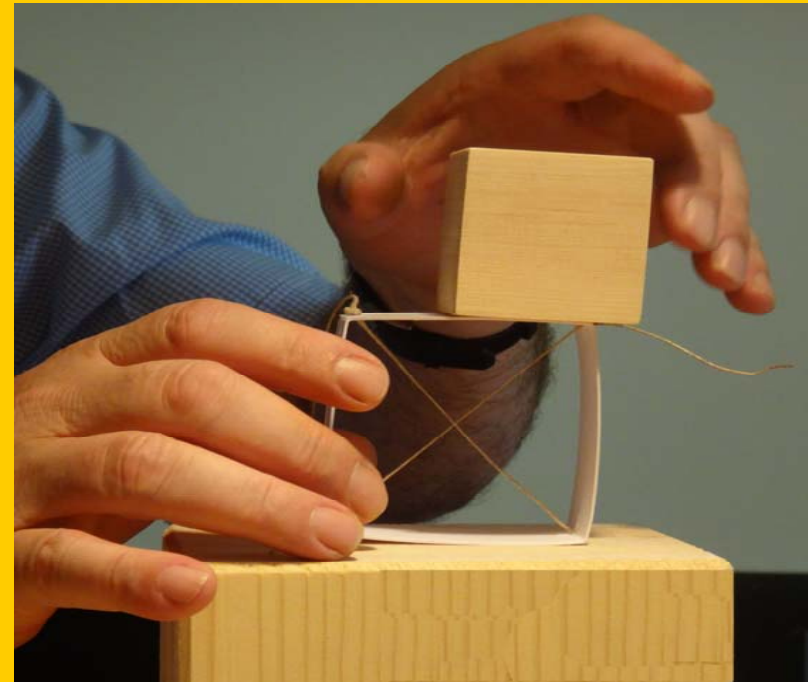
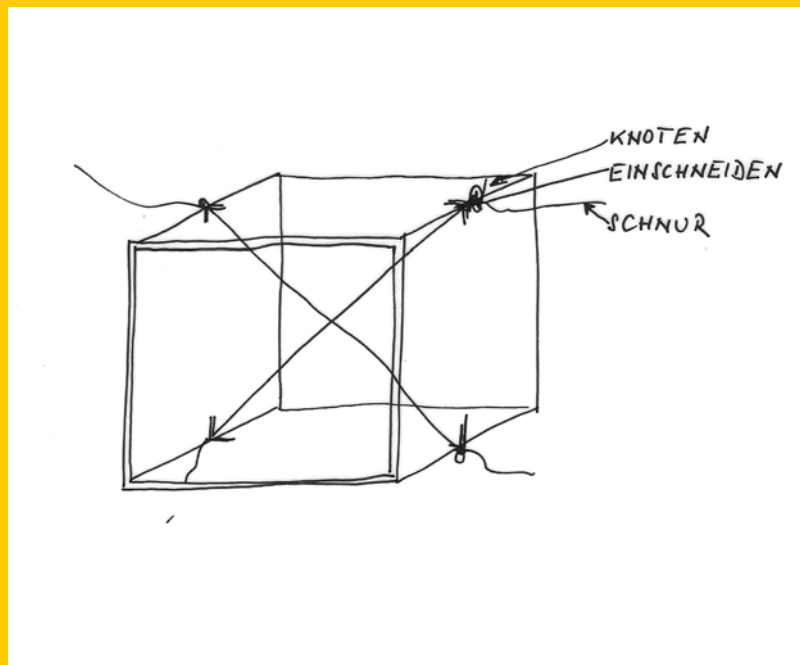

Material: Kartonstreifen 10 x 40 cm, falten in 10 cm Abständen, mit Klebeband verbinden, Schnur
Holzwürfel zur Belastungsprobe